

959

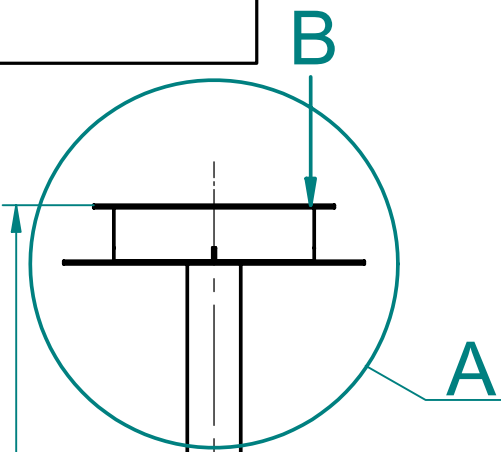

Вид В
1:2

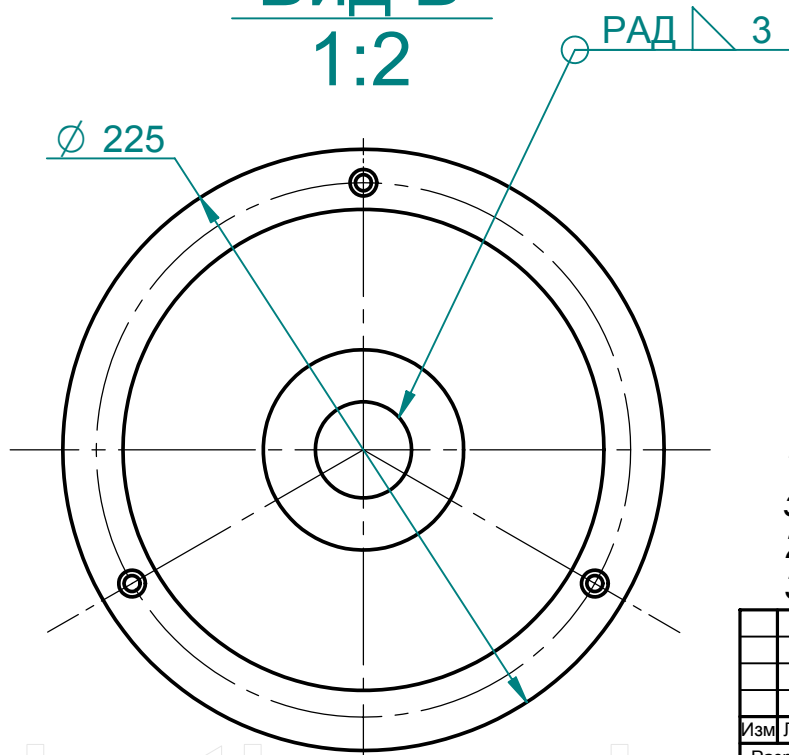

Вид А
1:2

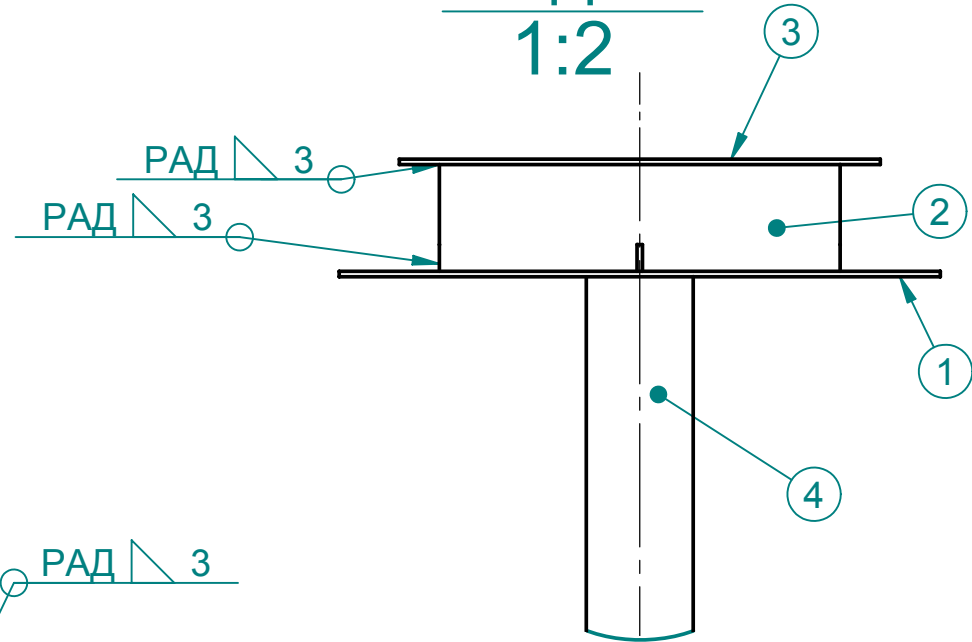

№	Наименование
1	Фланец нижний Константинов(-D)
2	Кольцо ограничительное Константинов-D
3	Фланец верхний Константинов(-D)
4	Труба-фиксатор направляющая Константинов(-D)

1. Сварка электродом или ручная аргоно-дуговая в защитном газе.
2. В местах освобождений деталь 2 не варить
3. Покрытие - цинк

Изм	Лист	№ документа	Подпись	Дата	Труба-фиксатор направляющая Константинов(-U)	Литера	Масса	Масштаб
Разраб.		Шоль И.Е.						1:4
Проверил						Лист : 1	Листов : 1	
Т. контр.								
Н. контр.					Сварочный			АИН
Утвердил								

for evaluation only